

UNIDRALL® 2510 C

Cavi multipolari schermati per il comando, controllo e segnalamento per installazione in catene portacavi con elevata resistenza chimica e meccanica

Multicore shielded cables for commanding, controlling and signalling for chain installations with high chemical and mechanical resistance

UNIKA UNIDRALL 2510C cAus AWM style 21576 80°C 1000V FT-2 CE

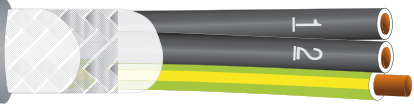

	Dati tecnici	Technical data
Conduttore Conductor	1 Rame rosso secondo CEI EN 60228 (CEI 20-29) classe 6	Bare copper complying with CEI EN 60228 (CEI 20-29) class 6
Isolamento ed identificazione anime Insulation and core identification	2 Poliolefina per $S = 0,14 \div 0,34$ mm ² e colori secondo DIN 47100 PVC classe 43 secondo UL 1581 per $S \geq 0,50$ mm ² , anime nere numerate con giallo/verde (con 3 o più conduttori). Nastro non tessuto su ogni strato	Polyolefins for $S = 0,14 \div 0,34$ mm ² , colours according to DIN 47100 PVC class 43 according to UL1581 for $S \geq 0,50$ mm ² , black numbered cores with yellow green (for 3 or more cores). Non woven tape on each layer
Schermatura Shielding	3 Treccia di fili di rame stagnato. Copertura maggiore 85%. Nastro non tessuto sullo schermo	Tinned copper wire braid. Coverage above 85%. Non woven tape on the screen
Guaina Jacket	4 PUR secondo UL 1581 and C22.2 n°210. Colore grigio RAL 7040	PUR according to UL1581 and C22.2 n°210. Colour grey RAL 7040
Tensione di lavoro Operating voltage	1000 V	1000 V
Tensione di prova Test voltage	2000 V	2000 V
Resistenza di isolamento Insulation resistance	> 20 MΩ·km	> 20 MΩ·km
Temperatura di lavoro Operating temperature	Posa fissa -40 ÷ 80 °C Posa dinamica in catena -10 ÷ 80 °C	Fixed application -40 ÷ 80 °C Dynamic application into chain -10 ÷ 80 °C
Velocità [m/min] Speed	250	250
Accelerazione/ decelerazione [m/s²] Acceleration/ deceleration [m/s²]	30	30
Raggio minimo di curvatura Minimum bending radius	Posa fissa 5 x diametro esterno Posa dinamica in catena 10 x diametro esterno	Fixed application 5 x outer diameter Dynamic application into chain 10 x outer diameter
Comportamento al fuoco Fire behaviour	Prova di non propagazione fiamma UL 758 e prova FT-2 CSA C.22.2 n°210	Cable flame test per UL 758 and FT-2 test per CSA C.22.2 n°210
Emissione gas alogenidrici Halogen gas emission	≤ 0,5% IEC 60754, CEI EN 50267-2 per $S \leq 0,34$ mm ² ≤ 18% per $S \geq 0,50$ mm ²	≤ 0,5% IEC 60754, CEI EN 50267-2 for $S \leq 0,34$ mm ² ≤ 18% for $S \geq 0,50$ mm ²
Resistenza agli oli industriali Industrial oil resistance	OIL 80°C UL 758 table 15.1, HD 22.10	OIL 80°C UL 758 table 15.1, HD 22.10
Assorbimento d'acqua Water absorption	HD 22.10	HD 22.10

I cavi di questa serie sono dotati di un'alta flessibilità che li rendono idonei ad essere installati in catene portacavi con buone prestazioni dinamiche, questo grazie alle tecniche di costruzione ed alla scelta delle mescole più idonee sia elettricamente sia meccanicamente, e dove sia richiesta un'elevata resistenza agli oli, agenti chimici, acqua ed all'abrasione e lacerazione. Sono utilizzabili per la connessione delle unità di controllo, della potenza e della strumentazione delle macchine utensili, in catene di montaggio, linee di produzione, ecc.

Approvato DESINA.
Approvato UL/CSA:
80°C 1000V style 21576

Such cable series show high flexibility making them suitable to be installed into travelling chain with good dynamic performances, thanks to construction design and to the right choice of the most suitable compounds both electrically and mechanically, and where there is demand for high oil, chemical agents, water resistance, and abrasion and tear resistance. They are for the connection between control units, power equipments and instrumentations of tooling machines, assembly lines, production lines, ecc.

DESINA Approved.
UL and CSA approvals:
80°C 1000V style 21576

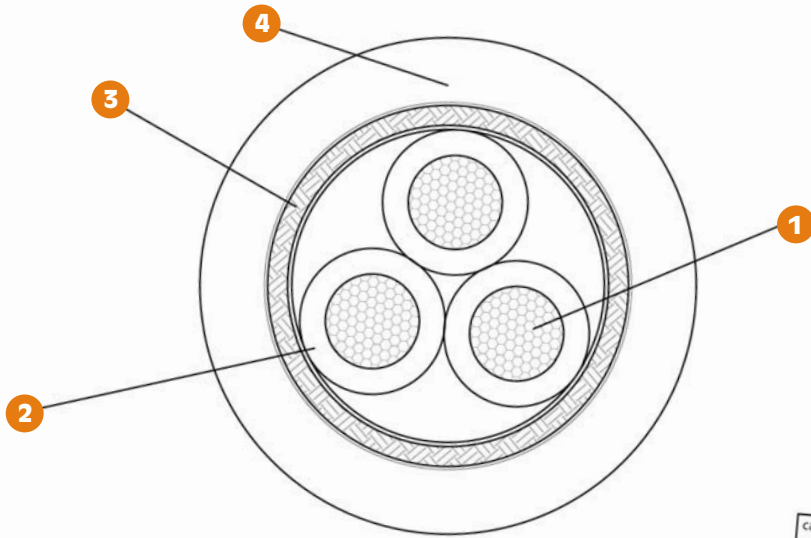

UNIKA SPECIAL CABLES

cavo tipo/cable type: UNIDRALL 2510 C

ref. n°:

code:

costruzione cavo/cable structure:

codice code	n° anime x sezione cores x cross section	diametro esterno outer diameter [mm]	massa Cu Cu mass [Kg/km]	massa cavo cables mass [Kg/km]	codice code	n° anime x sezione cores x cross section	diametro esterno outer diameter [mm]	massa Cu Cu mass [Kg/km]	massa cavo cables mass [Kg/km]	codice code	n° anime x sezione cores x cross section	diametro esterno outer diameter [mm]	massa Cu Cu mass [Kg/km]	massa cavo cables mass [Kg/km]
35022	2x0,25	4,8	12	30,4	35036	3G1	7,6	43	84,6	3504D	4G10	18,3	446	623,4
35032	3x0,25	4,9	15	35,2	35046	4G1	8,1	54	100,9	3505D	5G10	20,5	573	782,2
35042	4x0,25	5,2	18	40,4	35056	5G1	8,7	65	118	3507D	7G10	24,3	785	1075,5
35052	5x0,25	5,6	22	46,5	35076	7G1	10,2	99	167,2	3503E	3G16	19,5	527	705,9
35072	7x0,25	6,3	28	56,4	35126	12G1	12,2	154	252,1	3504E	4G16	21,6	713	940,7
35122	12x0,25	7,4	43	81,7	35186	18G1	14,2	219	348,7	3505E	5G16	23,9	878	1138,3
35182	18x0,25	8,4	60	108,6	35256	25G1	16,8	295	459,2	3503F	3G25	23,8	833	1117,8
35252	25x0,25	9,9	90	151,1	35346	34G1	18,6	391	598,8	3504F	4G25	26,5	1119	1469,4
35023	2x0,34	5	15	35,4	35366	36G1	18,6	410	623,4	3503G	3G35	27	1166	1475,5
35033	3x0,34	5,1	18	39,2	35027	2x1,5	7,7	43	83,8	3504G	4G35	29,9	1520	1901
35043	4x0,34	5,5	23	46,3	35037	3G1,5	8	59	104,2	3503H	3G50	31,7	1631	2083,1
35053	5x0,34	5,8	27	53,3	35047	4G1,5	8,6	75	126,8	3504H	4G50	34,9	2134	2672
35073	7x0,34	6,6	35	66	35057	5G1,5	9,5	101	163,6					
35123	12x0,34	7,8	55	97,5	35077	7G1,5	11,1	136	217,2					
35183	18x0,34	9,1	87	144,2	35127	12G1,5	13	216	324,5					
35253	25x0,34	10,7	115	188,4	35187	18G1,5	15,2	311	457,4					
35024	2x0,50	6,4	20	51,3	35257	25G1,5	18	422	612,3					
35034	3G0,50	6,6	26	60,2	35347	34G1,5	20,4	586	835,7					
35044	4G0,50	7	32	70,3	35367	36G1,5	20,4	615	871,1					
35054	5G0,50	7,5	38	81,3	35029	2x2,5	9,3	65	113,1					
35074	7G0,50	8,5	51	103,9	35039	3G2,5	9,7	100	157,4					
35124	12G0,50	10,1	89	163,9	35049	4G2,5	10,7	127	192,2					
35184	18G0,50	11,7	124	223,8	35059	5G2,5	11,6	155	232,7					
35254	25G0,50	13,8	165	290,9	35079	7G2,5	13,4	210	306,2					
35344	34G0,50	15,2	215	374,2	35129	12G2,5	16,1	340	477,6					
35364	36G0,50	15,2	225	388,4	35189	18G2,5	19,1	495	679,6					
35025	2x0,75	6,8	26	60,3	35259	25G2,5	22,7	700	947,5					
35035	3G0,75	7	34	71,3	3503A	3G4	11,5	150	227,2					
35045	4G0,75	7,5	43	85,6	3504A	4G4	12,5	192	283,3					
35055	5G0,75	8	52	99,5	3505A	5G4	13,8	235	338,8					
35075	7G0,75	9,4	79	142,1	3507A	7G4	16,1	321	455,6					
35125	12G0,75	11,1	122	209,4	3503B	3G6	12,5	213	303					
35185	18G0,75	12,7	172	284,4	3504B	4G6	14,5	275	378					
35345	34G0,75	16,8	303	489,6	3505B	5G6	15,8	338	461,4					
35365	36G0,75	16,8	317	508,5	3507B	7G6	18,7	464	626					
35026	2x1	7,3	32	69,2	3503D	3G10	16,8	344	488,1					